

CAM LOCK ASSEMBLY

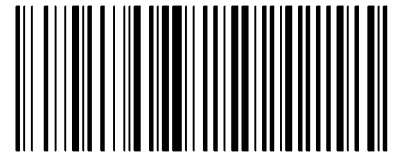

INSTALLATION INSTRUCTIONS

Illustration 1

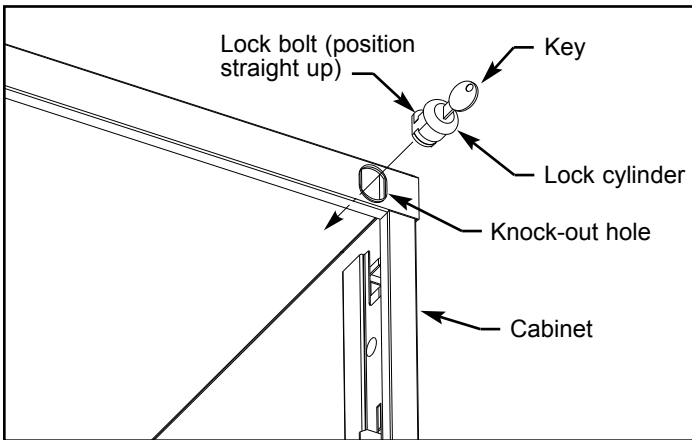

Illustration 2

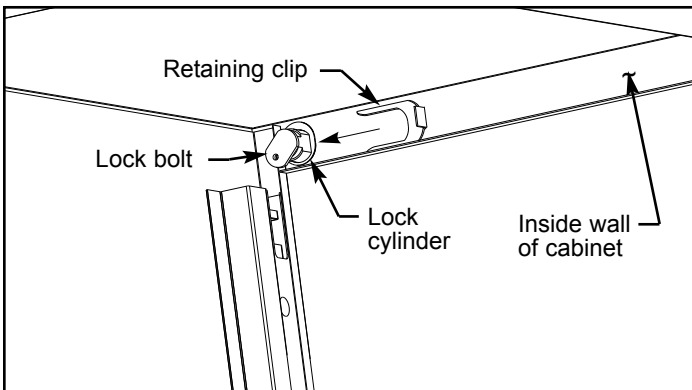
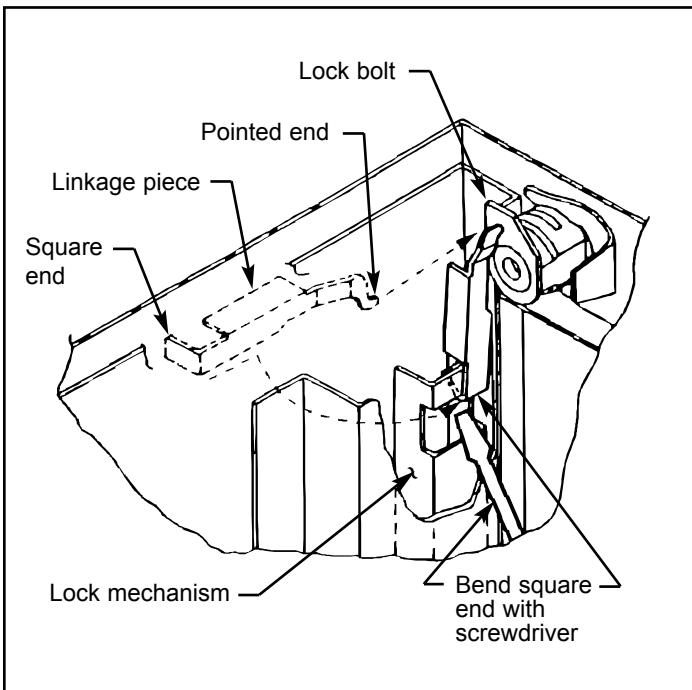

Illustration 3



Read all instructions and review illustrations before installing.

Tools required for assembly:	
Straight blade screwdriver	Punch
Flashlight	Hammer

This assembly includes:	
(1) Lock cylinder	(1) Retaining clip
(1) Linkage piece	

⚠ WARNING

Removing a loaded drawer can cause the cabinet to tip and fall. To avoid injury, empty contents of drawer before removing from cabinet. Sharp edges may cause injury. Take care when handling metal parts.

Installation:

1. Remove contents from top drawer.
2. Remove top drawer from cabinet by opening completely, lifting front approximately 2-1/2", and sliding out until free of cradle assembly.
3. Refer to Illustration 1. Locate knockout at upper right corner of cabinet. On the outside of the cabinet, place punch at the center of knockout and tap end of punch with the hammer.
4. Refer to Illustration 1. Rotate key in lock cylinder so bolt is positioned upward. Insert lock cylinder (with key in it) into hole in cabinet. Lock bolt should be straight up when inserted.

NOTE

Ensure lock bolt is positioned straight up when inserting lock cylinder into knock-out hole (or filler) or lock cylinder will be difficult to install.

5. Rotate key clockwise 1/4 turn.
6. Refer to Illustration 2. Place retaining clip flush against inside wall of cabinet. While holding lock cylinder in place with one hand, slide retaining clip over lock cylinder. Retaining clip prongs should fit into grooves on top and bottom of lock cylinder.
7. Refer to Illustration 3. Insert pointed end of linkage piece into predrilled hole in lock bolt (use the flashlight if needed). Pivot linkage piece downward and insert square end into lock mechanism.
8. Refer to Illustration 3. Use the screwdriver to bend square end of linkage piece up to secure. Turn key a few times to check operation.
9. Reinstall drawer by lowering rear of drawer into cradle assembly and sliding drawer closed. Carefully slide drawer open to verify drawer slides freely and drawer stop operates properly.
10. Reload drawer.

MONTAGE DE VERROU À CAME

INSTRUCTIONS DE MONTAGE

Figure 1

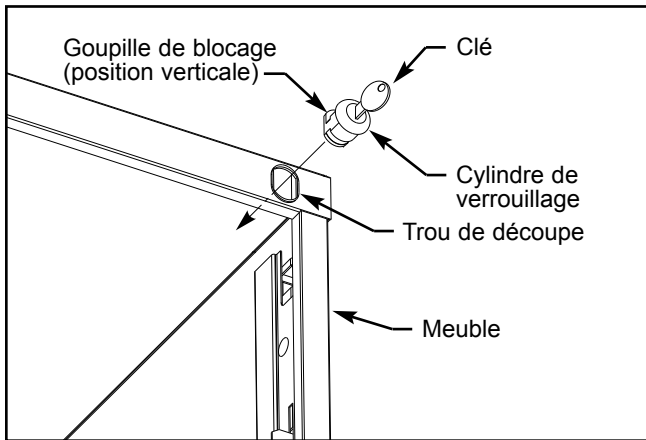

Figure 2

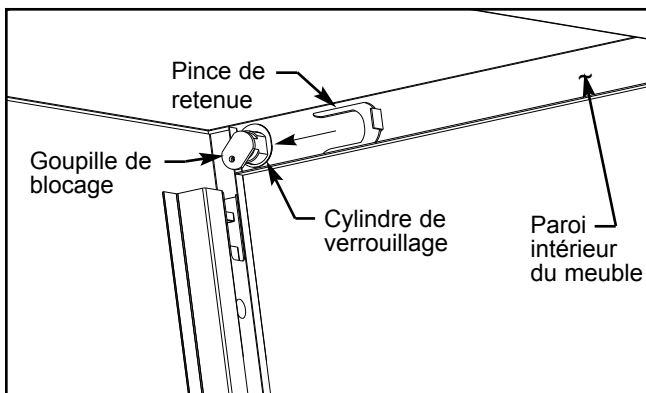
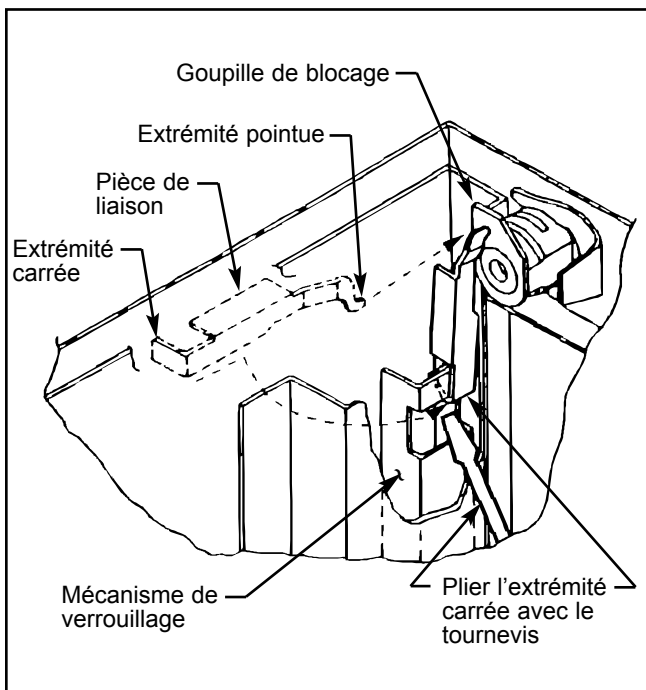

Figure 3



Lire toutes les instructions et examiner les figures avant l'installation.

Outils nécessaires pour le montage :

Tournevis à lame plate	Perforeuse
Lampe-torche	Marteau

Le paquet de matériel de montage comprend :

(1) Cylindre de verrouillage	(1) Pince de retenue
(1) Pièce de liaison	

ATTENTION

Retirer un tiroir plein peut faire basculer le meuble. Afin d'éviter de graves blessures corporelles, vider le tiroir de son contenu avant de le retirer du meuble.

Les bords vifs peuvent provoquer de graves blessures. Prendre des précautions pendant la manipulation de pièces métalliques.

Installation :

1. Vider le tiroir supérieur de son contenu.
2. Retirer le tiroir supérieur en l'ouvrant entièrement, en soulevant le devant d'environ 2-1/2", et en le glissant hors du berceau.
3. Se référer à la Figure 1. Repérer la découpe située en haut du coin droit du meuble. À l'extérieur du meuble, placer l'emporte-pièce au milieu de la section défonçable et frapper l'extrémité de l'emporte-pièce d'un coup de marteau.
4. Se référer à la Figure 1. Faire pivoter la clé dans le cylindre de verrouillage de façon à ce que la goupille se trouve à la verticale. Insérer le cylindre de verrouillage (la clé installée) dans le trou du meuble. Une fois montée, la goupille devra être en position verticale.

NOTE

S'assurer que la goupille de blocage se trouve en position verticale lors de l'insertion du cylindre de verrouillage dans le trou de découpe (ou la baguette de remplissage), autrement, l'installation du cylindre sera difficile.

5. Pivoter la clé d'un quart de tour dans le sens des aiguilles d'une montre.
6. Se référer à la Figure 2. Placer la pince de retenue au ras de la paroi intérieure du meuble. Tout en tenant le cylindre de verrouillage en place d'une main, glisser la pince de retenue sur ce dernier. Les griffes de la pince de retenue devraient s'enclencher dans les rainures situées aux extrémités du cylindre de verrouillage.
7. Se référer à la Figure 3. Insérer l'extrémité pointue de la pièce de liaison dans le trou déjà percé de la goupille de blocage (au besoin, utiliser la lampe-torche). Faire pivoter la pièce de liaison vers le bas et insérer l'extrémité carrée dans le mécanisme de verrouillage.
8. Se référer à la Figure 3. Utiliser le tournevis pour plier l'extrémité carrée de la pièce de liaison pour d'assurer une bonne mise en place. Tourner la clé plusieurs fois afin de vérifier son bon fonctionnement.
9. Remettre le tiroir en place en abaissant l'arrière du tiroir dans le berceau et en le faisant glisser jusqu'à sa fermeture. Ouvrir lentement le tiroir pour vérifier le bon fonctionnement des rails et du mécanisme d'arrêt.
10. Remplir le tiroir.

MONTAJE DE CERRADURA DE PESTILLO

INSTRUCCIONES DE INSTALACIÓN

Figura 1

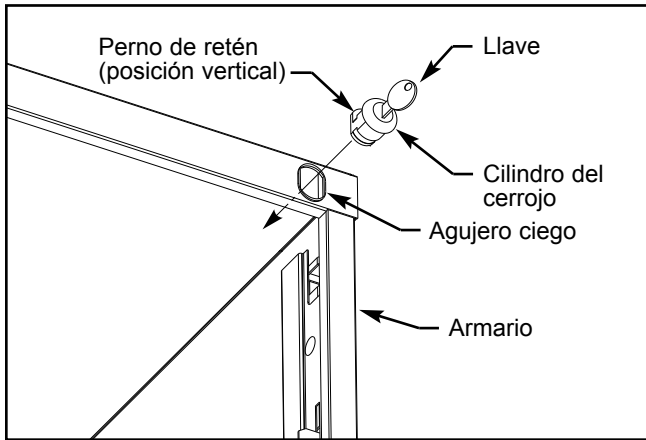

Lea todas las instrucciones y revise todas las figuras antes de instalar.

Herramientas necesarias para el montaje:

Destornillador de hoja plana	Linterna
Punzón	Martillo

Este montaje incluye:

(1) Cilindro del cerrojo	(1) Pieza de unión
(1) Pinza de retención	

⚠ ADVERTENCIA

Sacar un cajón lleno puede hacer que el armario se incline y se caiga. Para evitar lesiones vacíe el contenido del cajón antes de sacarlo del armario.

Los bordes afilados pueden causar lesiones. Tenga cuidado al manejar piezas metálicas.

Figura 2

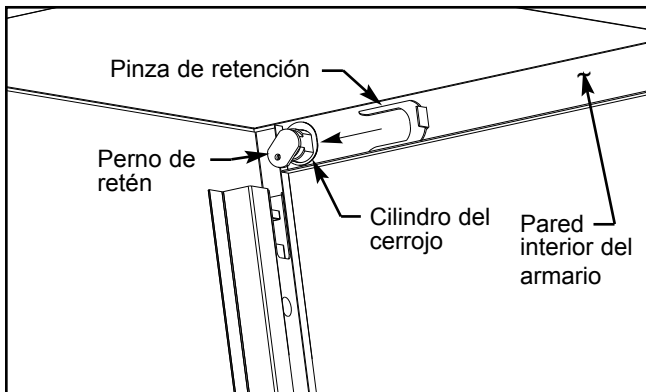

Instalación:

1. Vaciar el contenido del cajón.
2. Sacar el cajón superior del armario abriéndolo completamente, levantar la parte de delante al menos 2-1/2", y deslizarlo hacia fuera hasta que esté libre del soporte.
3. Referirse a la Figura 1. Localizar el agujero ciego en la esquina derecha de arriba del armario. En la parte exterior del gabinete, coloque el troquel en el centro del bocado y empuje el extremo del troquel con el martillo.
4. Referirse a la Figura 1. Girar la llave en el cilindro del cerrojo de forma que el perno esté hacia arriba. Insertar el cilindro del cerrojo (con la llave en él) en el agujero del armario. El perno de retén debería estar en posición vertical cuando se introduzca.

Figura 3

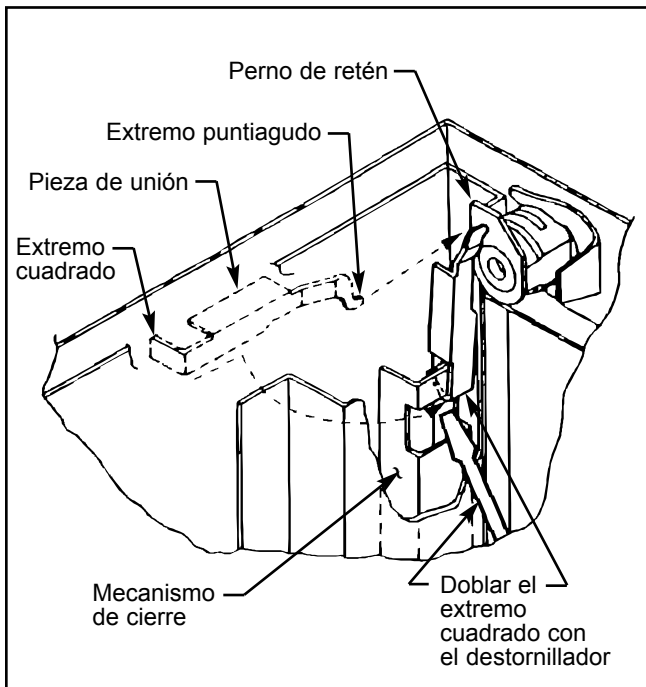

NOTA

Asegúrese de que el perno de retén está en posición vertical al insertar el cilindro del cerrojo en el agujero ciego (o tira de relleno) o será difícil meter el cilindro.

5. Girar la llave 1/4 de vuelta en sentido de las agujas del reloj.
6. Referirse a la Figura 2. Colocar la pinza de retención al ras contra la pared interior del armario. Al sujetar el cilindro del cerrojo en su sitio con una mano, resbalar la pinza de retención sobre el cilindro del cerrojo. La punta de la pinza de retención debe encajar en las ranuras de ambos extremos del cilindro del cerrojo.
7. Referirse a la Figura 3. Introducir el extremo puntiagudo de la pieza de unión en el agujero perforado previamente en el perno de retén (utilizar la linterna si fuese necesario). Pivotar la pieza de unión hacia abajo e introducir el extremo cuadrado en el mecanismo de cierre.
8. Referirse a la Figura 3. Usar el destornillador para doblar el extremo cuadrado de la pieza de unión hasta que esté asentada. Girar la llave unas cuantas veces para comprobar la operación.
9. Volver a instalar el cajón bajando la parte trasera del mismo en el soporte y deslizando el cajón cerrado. Con cuidado deslizar el cajón abierto para verificar que resbala libremente y el tope del cajón funciona correctamente.
10. Volver a llenar el cajón.